

APA第六版書寫精要

徐南麗 教授

元培醫事科技大學 護理系

上課教材內容

- 教學目標
- 教學大綱
- 前 言
- 教學內容
- 結 論
- 問題與討論
- 參考資料
- 課後作業
- 考 題

教學目標

- 瞭解健康與建築雜誌投稿注意事項
- 學習**APA**寫作格式
- 說出修改文章注意事項

大綱

- 一、前言
- 二、健康與建築雜誌投稿注意事項
- 三、**APA**寫作格式討論
- 四、修改文章注意事項
- 五、結論

大綱

六、問題與討論

七、參考資料

八、課後作業

九、考題



一、前言

- 國際性學術溝通的語言
- 國內外論文寫作參考格式
- 評核並確保文章內容品質

創刊號

健康與建築雜誌

Journal of Health and Architecture Volume 1, No. 1, October, 2013

中華民國 102 年 10 月 第 1 卷 第 1 期



中華兩岸健康促進建築環境策進會
Building Environment and Health Promotion Association, Taiwan-China

二、健康與建築雜誌投稿注意事項

文章種類	醫護專欄	研究專欄	個案報告	行政專案	其他稿
編輯格式	(版面格式中設定) 30字x20行，600字/頁，標楷體12號字， 上下邊界各2公分，左右邊界各3.17公分。				
字數	6,000	12,000	10,000	10,000	2400
頁數	10	20	17	17	4
備註	<p>1.個案報告應為<u>三年內直接護理經驗</u>，註明收案護理起迄時間。</p> <p>2.第一作者之照片檔案，檔案格式為JPG，磁片或光碟上註明檔名.姓名.電話.標題。</p>				



版面設定

邊界 | 紙張 | 版面配置 | 文件格線

邊界

上(T): 2cm 下(B): 2cm
左(L): 3.17 cm 右(R): 3.17 cm
裝訂邊(G): 0 cm 裝訂邊位置(U): 靠左

方向

 直向(P)  橫向(S)

頁數

多頁(M): 標準

預覽

套用至(Y): 整份文件



預設值(D)... 確定 取消

版面設定

邊界 | 紙張 | 版面配置 | 文件格線

直書/橫書

方向: 水平(Z) 垂直(Y)

欄(C): 1

格線

沒有格線(N) 指定行與字元的格線(H)
 指定每頁的行數(O) 文字貼齊字元格線(X)

字元數

每行字數(E): 30 (1-34) 字距(I): 13.85 p
 使用預設行距(A)

行數

每頁行數(R): 20 (1-44) 行距(T): 36.4 pt

預覽

套用至(Y): 整份文件



繪製格線(W)... 設定字型(F)...

預設值(D)... 確定 取消



(一)版面格式

1. 醫護論述、研究論文、行政專案、個案報告、臨床護理報告、工作心得、護生或患者心聲、海外來鴻及譯稿等，未曾登載於其他刊物者。
2. 包含標題、摘要、圖表、照片及參考資料。



3. 插圖或照片務必清晰，並需附說明。
4. 若引用他人圖表時，須註明出處及頁數，字數以電腦功能列工具字數統計字元數含空白計算，並寄磁片或光碟。





(二)文稿內容包括：

1. 請於標題頁用中文、英文註明標題、
簡題、作者姓名、最高學歷、服務機關、
職位名稱、聯絡地址、電話（機構/住家/
手機）、傳真及電子郵件網址，註明通訊
作者，並註明字數統計(字元數含空白)。

(二) 文稿內容包括：

2. 醫護專欄稿、個案報告及研究稿須含

300字以內之中文摘要，含**200**字以內之

英文摘要（含標題），及**5**個以內之中英

文關鍵詞。





(二) 文稿內容包括：

3. 研究稿含前言、文獻查證、方法、結果、討論與結論(含限制與建議)。
4. 參考資料僅列出正文中引用者，需盡量引用近**5**年文獻，除研究稿以**25**篇為限外，其餘稿件限**15**篇。



(二) 文稿內容包括：

5. 其他稿請於內文加小標題。

6. 來稿請按照**Publication Manual of the American Psychological Association (2010, 6th ed.)**中所訂之格式書寫。



(三) 來稿之內容與撰寫方式本刊有權修改，未刊登稿件概不退還，格式不符合規定，概不送審。

(四) 惠稿一式三份，並附“申請投稿聲明書”（詳見健康與建築雜誌投稿簡則）



(五) 請寄『台北市信義路四段**151**號**18**樓之一，健康與建築雜誌社 收』，信封註明

「投稿」字樣。

(六) 初審通過後，請作者提供最後版本之磁片或光碟一份，以便進行排版印刷。



(七) 排版印刷電子檔，注意以下事項：

1. 請將研究架構、流程圖、表格、圖書編號、圖片、圖說等放在內文適當位置，磁片外請註明檔名、姓名、電話、標題。
2. 原稿請將圖、表繪製清楚(可手寫)，放置內文正確段落位置，以作為排版之依據。



(七) 排版印刷電子檔，注意以下事項：

3. 一校時，內文及圖表之文字須請原作者校對。
4. 請勿於校對中再作大幅修改。

~~~~~以上請參閱四卷四期投稿簡則~~~~~

# 三、APA寫作格式討論

- 寫什麼？
- 怎麼寫？
- 大家一起看看以下敘述：

# (一)中英文目錄寫法那裡有誤?

## 護理研究 Nursing Research

8. 國中小學童角色楷模、社會支持與身體活動量之關係探討 ~李明憲 [PDF](#)

Relationship among Role Modeling, Social Support and Physical Activity in Primary and Junior High School Students ~Ming-shinn Lee

9. 高屏地區護理人員組織承諾之探討~劉淑如、鄭靜瑜 [PDF](#)

A Study on Nurses' Organizational Commitment in Southern Taiwan~Shwu-ru Liou, Ching-yu Cheng

10. 經前症狀與女性陰性體質之相關性研究~彭台珠、李明憲 [PDF](#)

The Relationship between Premenstrual Syndrome and Women's Yin Body Constitution in Chinese Medicine ~Tai-chu Peng , Ming-shinn Lee

11. 比較護理進階制度實施前後護理能力及影響因素分析~徐南麗、林碧珠、徐曼瑩、楊克平 [PDF](#)

The Comparison of Pre and Post Nursing Competence and Influencing Factor in Implementing Clinical Ladder Systems~Nanly Hsu, Pi-chu Lin, Man-ying Hsu, Ke-ping Yang

12. 身體活動伴隨快板音樂減輕憂鬱症~賴惠玲 [PDF](#)

Among

Between

## 護理研究 Nursing Research

8. 國中小學童角色楷模、社會支持與身體活動量之關係探討～李明憲 [PDF](#)

Relationship among Role Modeling, Social Support and Physical Activity in Primary and Junior High School Students ~Ming-shinn Lee

9. 高屏地區護理人員組織承諾之探討～劉淑如、鄭靜瑜 [PDF](#)

A Study on Nurses' Organizational Commitment in Southern Taiwan～Shwu-ru Liou, Ching-yu Cheng

10. 經前症狀與女性陰性體質之相關性研究～彭台珠、李明憲 [PDF](#)

The Relationship between Premenstrual Syndrome and Women's Yin Body Constitution in Chinese Medicine ~Tai-chu Peng , Ming-shinn Lee

11. 比較護理進階制度實施前後護理能力及影響因素分析～徐南麗、林碧珠、徐曼瑩、楊克平 [PDF](#)

The Comparison of Pre and Post Nursing Competence and Influencing Factor in Implementing Clinical Ladder Systems～Nanly Hsu, Pi-chu Lin, Man-ying Hsu, Ke-ping Yang

12. 身體活動伴隨快板音樂減輕憂鬱症～賴惠玲 [PDF](#)

[PDF](#)

## Between

經前症狀與女性陰性體質之相關性探討

The Relationship between Premenstrual Syndrome and  
Women's Yin Body Constitution in Chinese Medicine

影響加護單位護理人員面對瀕死病患態度之因素探討

The Influential Factors Toward Caring  
Dying Patients of ICU Nurses



## (二) 中英文題目排版那裡有錯?

運用問題導向學習法於二技護理系成人護理學課程  
之教學評值

An Evaluation Study of Applying Problem-Based Learning on  
Adult Health Nursing Program

## 四卷四期後增加第一作者照片於題目之後

影響加護單位護理人員面對瀕死病患態度之因素探討

The Influential Factors Toward Caring  
Dying Patients of ICU Nurses



陳玉鶯 林佩芬 \*

# 錯誤版範例一：

國中小學童角色楷模、社會支持與  
身體活動量之關係探討

李明憲/慈濟技術學院副教授

## 摘要

本研究在於瞭解角色楷模、社會支持與身體活動量之關係，研究對象是**1221**名國小四年級至國中三年級的學童，研究資料以**Pearson** 積差相關進行分析，結果指出各年級的社會支持與身體活動量(中重度身體活動量)在各年級之間，並未有規律性存在，關係強度由**-0.14**至**0.21**，差異甚大，僅在國小四年級與中重度身體活動量達顯著正相關，角色楷模與身體活動量、中重度身體活動量皆未達顯著相關，顯見社會支持、角色楷模與身體活動間的並未有穩定的關係。但可看出國小進入國中後獲得家人及老師支持越少，有逐漸降低的傾向，而國中學生則獲得的同儕支持較多，而不論年級，最重要之角色楷模為朋友和同學。

關鍵語：角色楷模，同輩支持，教師支持，家人支持，身體活動

# 正確版範例一：

國中小學童角色楷模、社會支持與身體活動量之關係探討

李明憲 / 慈濟技術學院副教授

## 中文摘要

本研究在於瞭解角色楷模、社會支持與身體活動量之關係，研究對象是**1221**名國小四年級至國中三年級的學童，研究資料以**Pearson** 積差相關進行分析，結果指出各年級的社會支持與身體活動量(中重度身體活動量)在各年級之間，並未有規律性存在，關係強度由**-0.14**至**0.21**，差異甚大，僅在國小四年級與中重度身體活動量達顯著正相關，角色楷模與身體活動量、中重度身體活動量皆未達顯著相關，顯見社會支持、角色楷模與身體活動間的並未有穩定的關係。但可看出國小進入國中後獲得家人及老師支持越少，有逐漸降低的傾向，而國中學生則獲得的同儕支持較多，而不論年級，最重要之角色楷模為朋友和同學。

關鍵語：角色楷模，同輩支持，教師支持，家人支持，身體活動

# 錯誤版範例二：

## 前言

適當的身體活動有益於青少年健康(**Raitakari, Taimela, Porkka. 1997; Boreham, Twisk, Savage, 1997**)，而青少年的活動習慣亦具有轉移為成人運動習慣的價值，許多健康促進模式也將身體活動視為是重要課題，例如知名的健康促進學者**Pender, N.J.**近幾年來即致力於探討身體活動相關的影響因素，因此，對進行身體活動的研究已是重要的研究課題。

# 正確版範例二：

- 1.段落開始空2個字
- 2.逗點後空一格
- 3.按姓氏英文字母排列

## 前言

適當的身體活動有益於青少年健康(**Boreham, Twisk, Savage, 1997; Raitakari, Tai-mela, Porkka, 1997**)，而青少年的活動習慣亦具有轉移為成人運動習慣的價值，許多健康促進模式也將身體活動視為是重要課題，例如知名的健康促進學者**Pender, N. J.**近幾年來即致力於探討身體活動相關的影響因素，因此，對進行身體活動的研究已是重要的研究課題。

### (三) 內文引用

| Source            | Citation                                                                    |
|-------------------|-----------------------------------------------------------------------------|
| No Author         | (Short Title, 2004) (“Short Title,” 2004)                                   |
| 1 Author          | (Smith, 2005) (Smith, 2005, p. 123)                                         |
| 2 Author          | (Smith & Jones, 2004, pp. 123-126)                                          |
| 3-6 Author        | (Smith, Jones, and Garcia, 2003)<br>Next Cite: (Smith et al., 2003, p. 123) |
| 7 Author+         | (Smith et al., 2002, pp. 123-456)                                           |
| Corporate Acronym | (United Nations [UN], 1999)<br>Next Cite: (UN, 1999, p. 123)                |

# 内文引用

| <b>Source</b>              | <b>Citation</b>                                                   |
|----------------------------|-------------------------------------------------------------------|
| <b>Chapter</b>             | <b>(APA, 2010, chap. 6)</b>                                       |
| <b>Data File</b>           | <b>(Corporate Author, 2002)</b>                                   |
| <b>In Press</b>            | <b>(Adams, in press)</b>                                          |
| <b>Message/<br/>E-mail</b> | <b>(A. B. Smith, personal communication,<br/>January 1, 2004)</b> |
| <b>Multiple</b>            | <b>(Adam, 2003; Baca, 2004; Buton,<br/>2002)</b>                  |
| <b>No Date<br/>Reprint</b> | <b>(Smith, n.d.)<br/>(Freud, 1920/2002)</b>                       |

# 內文引用注意事項

- 一個人時，格式為作者的姓氏(發表年代)或  
(姓氏+逗號+發表年代 )

例如：文中引用時，Good (2012)

在括弧內，(Good, 2012)





# 內文引用注意事項

- 作者為二人以上時，兩人的姓氏全列；  
於文中引用時，作者之間用 **and** 連接  
在括弧內用 **&** 連接  
例如：英文 **Good and Chin (2013)**。  
中文 **Good 和 Chin (2013)**  
**(Good & Chin, 2013)**。

# 內文引用注意事項

- 括弧內引用若作者為三至五人時，第一次所有作者均列出，第二次以後僅寫出第一位作者並加 et al. (等人)

寫法：

- (Arndt, Wang, Carney, Herzog, & Wallace, 1999)
- (Arndt et al., 1999)

# 內文引用注意事項

- 文中引用若作者為三至五人時，第一次所有作者均列出，最後“and”用“和”表示。第二次以後僅寫出第一位作者並加 et al. (等人)

寫法：

- Arndt, Wang, Carney, Herzog, and Wallace (1999) found ，  
或Arndt, Wang, Carney, Herzog, 和 Wallace (1999)發現
- Arndt et al. (1999) found ，或Arndt等人(1999)發現

# 內文引用注意事項

- 作者有七位或七位以上時，第一次全部列出，如果大於等於八位，則列出前六位作者與最後一位作者，中間加入...。(中文用...。 )第二次引用時，只呈現第一位作者姓氏並加et al.，，中文則以『等』呈現，但在參考文獻中要列出前七位所有作者姓名，第八位以後之作者用et al.

# 內文引用注意事項

- 括弧內同時包括多筆文獻時，依姓氏字母順序排列，不同作者之間用分號分開。例如：
- (Levin, 1998; Mornhinweg & Voignnier, 1995; Zimmerman, Nieveen, Barnason, & Schamderer, 1996)。

# 內文引用注意事項

- 相同作者不同年代之文獻用逗號分開。例如：  
(Johnson, 1991, 1992)。
- 引用特定文獻時，如資料來自特定章節、圖表、公式，要一一標明特定出處，如引用整段原文獻資料要加註頁碼。如：(Capra, 1975, p. 107)。

# 內文引用注意事項

- 引用文獻並非原始作者，而是由其他作者指出的參考資料，則須於文章中註名，例如：**(Bandura, 1989, as cited in Feist, 1998)**。寫成中文則是**(Bandura, 1989, 引自 Feist, 1998)**。無論中英文，此時於參考文獻中只需列出**Feist(1998)**，而不必列出**Bandura(1989)**。

# 內文引用注意事項

- 引用個人紀錄時，不必列入參考文獻中，引用時要註明：作者、個人紀錄類別、以及日期。例如：**(Good, M. Personal communication, September, 2002)**。



- 文中引用過的文獻必須全部出現在參考資料中。
- 參考資料中的每一筆文獻都在文中被引用過，兩者的作者姓氏以及年代也必須完全一致。

# 文獻引用

- 中文文獻(需加註英譯)，應置於英文文獻之前。中文文獻應依作者姓氏筆劃順序排列，英文文獻則依作者姓氏字母順序排列（若作者姓氏、字母相同時，則依序比較後列之字元）。

# 文獻引用

- 期刊若有數位物件識別碼(Digital
- Objects Identifier,DOI)，則列於文獻末
- 範例：
- Chu, W ., & Hsu, L. L. (2011).Developing practical knowledge content of emergency nursing professionals. *The Journal of Nursing Research*, 19(2), 112-118.  
doi:10.1097/JNR.0b013 - e31821aa0eb.

- 陳宗鵠、何中華、林士堅、陳俊傑、魏沛婕、陳立洋(2013)·高齡者終生學習需求與校園閒置空間整合再利用·*健康與建築雜誌*，1(1):1-11。 [Chen, Brian.T.H., Ho, Z.H., Lin, S.C., Chen, J. J., Wei, P.J., & Chen, L.Y. (2013). Investigation of elderly lifelong learning needs and integration of unused school space. *Journal of Health and architecture* 1(1):1-11

- Lee, Y. S., Huang, C. H., & Kao, Y . H. (2005). Physical activities and correlates of clinical nurse in Taipei municipal hospital. *The journal of Nursing Research, 13*(4), 281-291. doi: 10.1097/01.JNR.0000387551.50458.f5

Rönnberg, E., & Larsson, T. (2010).  
Automating the self scheduling  
process of nurses in Swedish healthcare:  
A pilot study. *Health Care Management  
Science, 13*(1), 35–53.  
doi:10.1007/s10729-009-9107-x

## (四)內文中圖的呈現--

### ■ 圖標題的格式

- 置於圖下方，不能置中

■ 常見錯誤：

圖一、標題

未斜體

不能用頓號



*圖一. 成功的手勢*

# 範例

※圖例說明的位置錯誤

Figure 2. The Quality-Caring Model

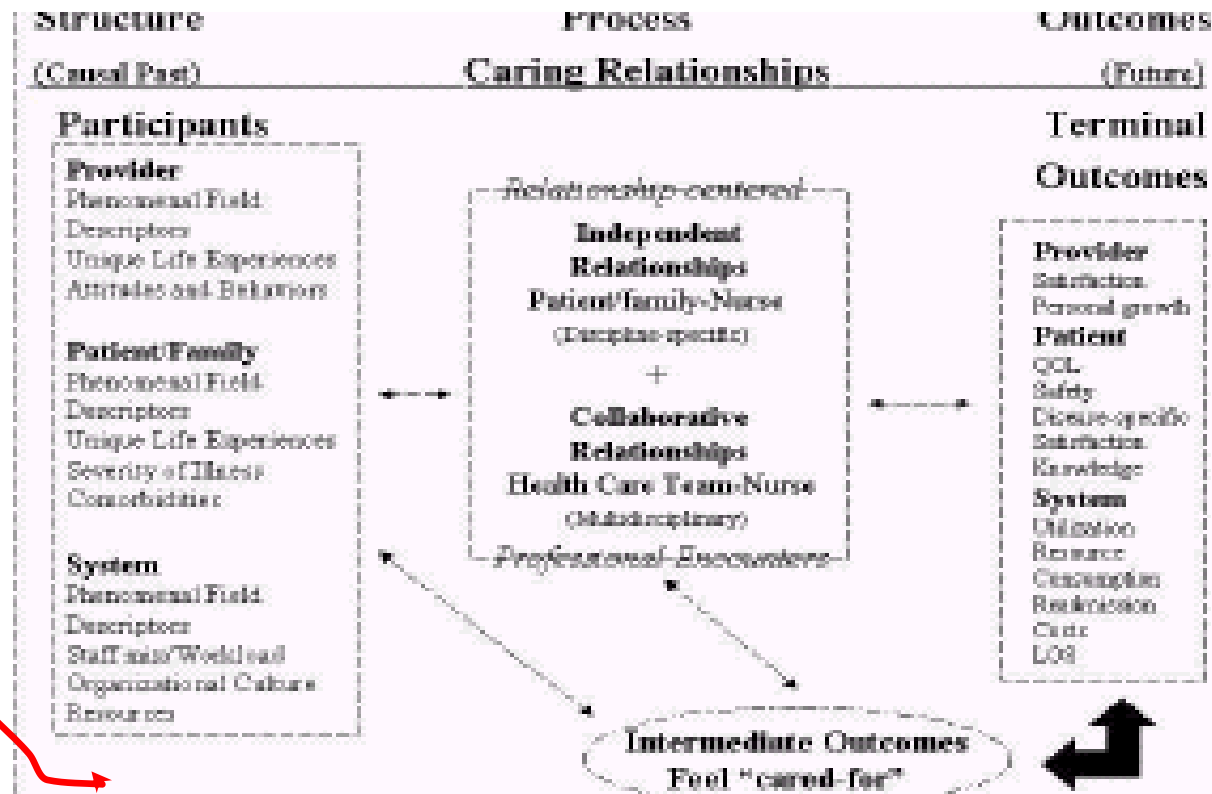
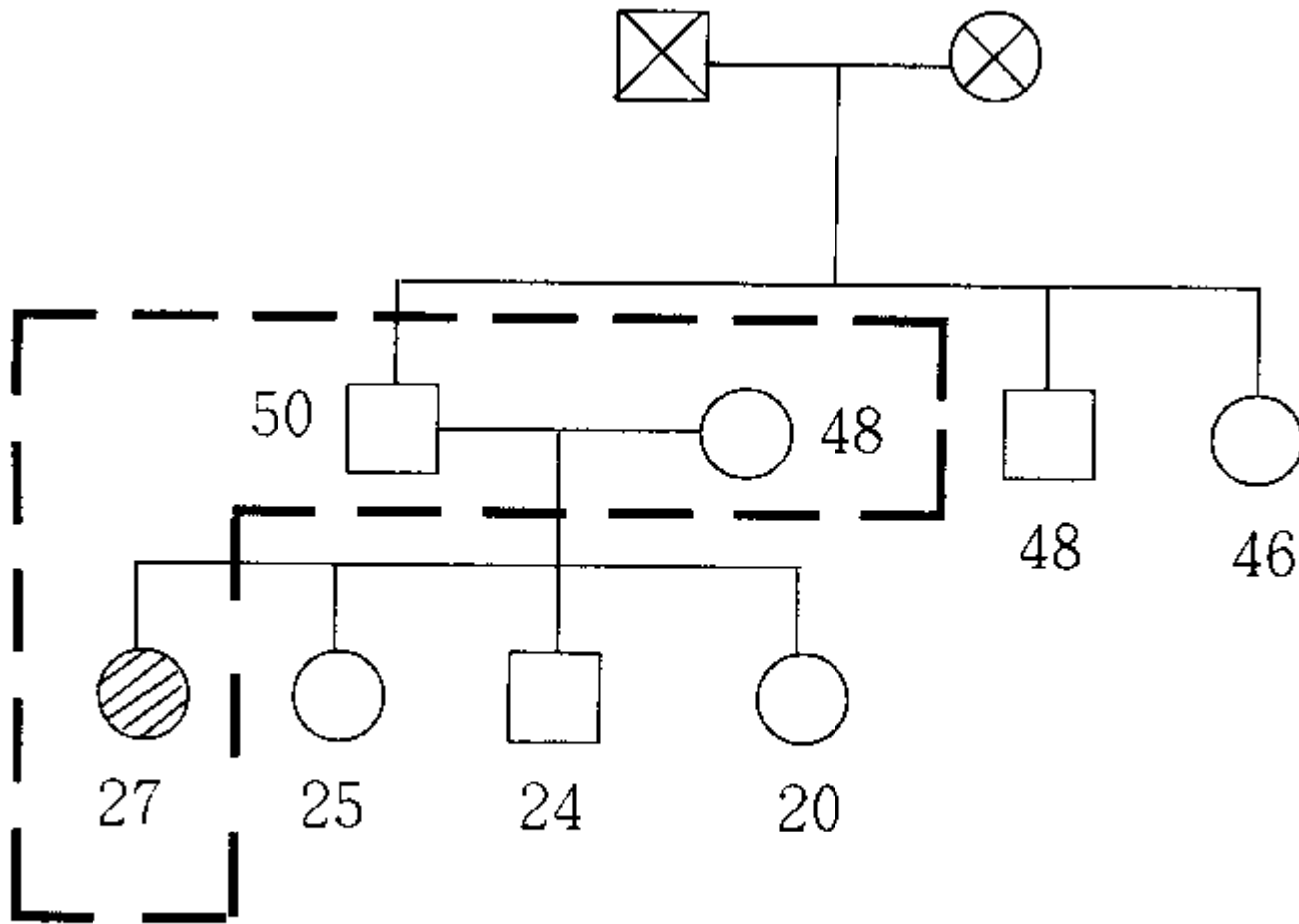

Figure 2. The Quality-Caring Model

Source: Duffy, J. & Hoskins, L.M. (2003). The Quality-Caring Model: Blending Dual Paradigms.

Advances in Nursing Science, 26(1), 81.





圖一. 李00的家族圖譜

## 注意

- 在本文中，提及各圖時使用「圖的編號」，例如：
- **as shown in Figure 2, the relationships are**
- **data are related (see Figure 5)**
- 絕不可寫成「上圖」、「下圖」或「見12頁的圖」，因為圖的位置和頁碼，必須等到排版者排版好後才能決定。
- 圖的標題是圖的簡潔說明，必須排版放在圖的下方，向左對齊。



## (五)內文中表的呈現--

- 表標題的格式

- 標題置於表之上，靠左對齊

- 常見錯誤：

- 表一 糖尿病照護績效檢核表

未換行且未斜體

這個表格呈現方式  
那裡要修正?

表五、經前症狀分量表之多元迴歸分析摘要表 (N=601)

| 預測變項 | <u>R</u> | <u>R</u> <sup>2</sup> | <u>R</u> <sup>2</sup> 增加量 | 標準化迴歸係數 |
|------|----------|-----------------------|---------------------------|---------|
| 感受壓力 | 0.911    | 0.829                 | 0.829                     | 0.383** |
| 疼痛   | 0.967    | 0.935                 | 0.106                     | 0.248** |
| 負向情緒 | 0.989    | 0.978                 | 0.043                     | 0.341** |
| 水份儲留 | 1.000    | 1.000                 | 0.022                     | 0.185** |

\*\* $p < 0.000$

# 請依APA第五版格式呈現表格

表的寫法

表五

字改為斜體

去底線改斜體  $N$

、經前症狀分量表之多元迴歸分析摘要表 ( $N=601$ )

| 變項 | $R$   | $R^2$ | $R^2$ 增加量 | 標準化迴歸係數 |
|----|-------|-------|-----------|---------|
| 壓力 | 0.911 | 0.829 | 0.829     | 0.383** |
|    | 0.967 | 0.935 | 0.106     | 0.248** |
| 情緒 | 0.989 | 0.978 | 0.043     | 0.341** |
| 儲留 | 1.000 | 1.000 | 0.022     | 0.185** |

< 0.000

去底線改斜體，0去除，加句點

表八、女性陰性體質分組與經前症狀嚴重程度量表總分之統計檢定

| 體質分組    | 人數  | 百分比   | 平均值  | 標準差   | 最小值 | 最大值 | F        | 事後比較<br>Games-Howell |
|---------|-----|-------|------|-------|-----|-----|----------|----------------------|
| 25 百分位組 | 159 | 27.3  | 35.8 | 10.58 | 18  | 69  | 72.836** | 3>1*                 |
| 50 百分位組 | 278 | 47.7  | 43.3 | 11.5  | 21  | 78  |          | 3>2*                 |
| 75 百分位組 | 146 | 25.0  | 52.1 | 13.6  | 20  | 86  |          | 2>1*                 |
| 總數      | 583 | 100.0 | 43.4 | 13.2  | 18  | 86  |          |                      |

註：1. \*\* $p < 0.000$  \* $p < 0.05$ ；2. Levene statistic=4.028, Sig=0.018；3. Eta Squared =0.201,  $p < 0.00$

大家一起來看，這整個表格及統計結果  
呈現方式那些要修正？

**1**

表八、女性陰性體質分組與經前症狀嚴重程度量表總分之統計檢定

| 體質分組    | 人數  | 百分比   | 平均值  | 標準差   | 最小值 | 最大值 | <u>F</u> | 事後比較<br>Games-Howell |
|---------|-----|-------|------|-------|-----|-----|----------|----------------------|
| 25 百分位組 | 159 | 27.3  | 35.8 | 10.58 | 18  | 69  | 72.836** | 3>1*                 |
| 50 百分位組 | 278 | 47.7  | 43.3 | 11.5  | 21  | 78  |          | 3>2*                 |
| 75 百分位組 | 146 | 25.0  | 52.1 | 13.6  | 20  | 86  |          | 2>1*                 |
| 總數      | 583 | 100.0 | 43.4 | 13.2  | 18  | 86  |          |                      |

註：1. \*\* $p < 0.000$  \* $p < 0.05$ ；2. Levene statistic=4.028, Sig=0.018；3. Eta Squared =0.201,  $p < 0.00$

**5****5**

- 1.第一行為表編號，第二行為表的敘述改為斜體
- 2.僅有兩個字敘述中間空一格
- 3.小數點後位數一致
- 4.統計符號去底線改斜體
- 5.p值改斜體，去底線，去小數點前的0，數字後句點

## 您會改了嗎？

表八

女性陰性體質分組與經前狀嚴重程度量表總分之統計檢定

| 體質分組    | 人數  | 百分比   | 平均值  | 標準差  | 最小值 | 最大值 | F        | 事後比較<br>Games-Howell |
|---------|-----|-------|------|------|-----|-----|----------|----------------------|
| 25 百分位組 | 159 | 27.3  | 35.8 | 10.5 | 18  | 69  | 72.83 ** | 3>1*                 |
| 50 百分位組 | 278 | 47.7  | 43.3 | 11.5 | 21  | 78  |          | 3>2*                 |
| 75 百分位組 | 146 | 25.0  | 52.1 | 13.6 | 20  | 86  |          | 2>1*                 |
| 總數      | 583 | 100.0 | 43.4 | 13.2 | 18  | 86  |          |                      |

註：1. \*\* $p < .00$ . \* $p < .05$ .; 2. Levene statistic=4.02, Sig=.01. ; 3. Eta Squared=.20.,  $p < .00$ .



表八、女性陰性體質分組與經前狀嚴重程度量表總分之統計檢定

| 體質分組    | 人數  | 百分比   | 平均值  | 標準差  | 最小值 | 最大值 | F        | 事後比較<br>Games-Howell |
|---------|-----|-------|------|------|-----|-----|----------|----------------------|
| 25 百分位組 | 159 | 27.3  | 35.8 | 10.5 | 18  | 69  | 72.83 ** | 3>1*                 |
| 50 百分位組 | 278 | 47.7  | 43.3 | 11.5 | 21  | 78  |          | 3>2*                 |
| 75 百分位組 | 146 | 25.0  | 52.1 | 13.6 | 20  | 86  |          | 2>1*                 |
| 總數      | 583 | 100.0 | 43.4 | 13.2 | 18  | 86  |          |                      |

註：1. \*\* $p < .00$ . \* $p < .05$ .; 2. Levene statistic=4.02, Sig=.01. ; 3. Eta Squared=.20.,  $p < .00$ .

# 範例三：

表標題置於表之上，  
靠左對齊

表二、國小研究對象性別、年級人數之適合度檢定摘要表

| 變項  | 有效問卷 |      | 實際分佈 |      | 卡方值( $\chi^2$ ) |
|-----|------|------|------|------|-----------------|
|     | n    | %    | n    | %    |                 |
| 性別  |      |      |      |      |                 |
| 男   | 193  | 53.5 | 382  | 51.2 | 0.74            |
| 女   | 168  | 46.5 | 364  | 48.8 |                 |
| 年級  |      |      |      |      |                 |
| 四年級 | 120  | 33.3 | 229  | 30.7 | 2.14            |
| 五年級 | 120  | 33.3 | 240  | 32.2 |                 |
| 六年級 | 121  | 33.4 | 277  | 37.1 |                 |

# 範例三：

表標題置於表之上，  
靠左對齊

表二

國小研究對象、性別年級人數之適合度檢定摘要表

| 變項  | 有效問卷     |      | 實際分佈     |      | 卡方值( $X^2$ ) |
|-----|----------|------|----------|------|--------------|
|     | <i>n</i> | %    | <i>n</i> | %    |              |
| 性別  |          |      |          |      |              |
| 男   | 193      | 53.5 | 382      | 51.2 | 0.74         |
| 女   | 168      | 46.5 | 364      | 48.8 |              |
| 年級  |          |      |          |      |              |
| 四年級 | 120      | 33.3 | 229      | 30.7 | 2.14         |
| 五年級 | 120      | 33.3 | 240      | 32.2 |              |
| 六年級 | 121      | 33.4 | 277      | 37.1 |              |

# 範例四：

1.統計表格下\* $p < .05$ . \*\* $p < .01$ . ,  
注意數字後面有一點。

\* $p < 0.05$  \*\* $p < 0.01$  \*\*\* $p < 0.001$

\* $p < 0.05$  \*\* $p < 0.01$  \*\*\* $p < 0.001$

2.表標題寫法錯誤！

表五、研究對象之職位與年資在組織承諾上之比較

# 範例四：

\* $p < .05$ . \*\* $p < .01$ . \*\*\* $p < .001$ .

修改後

表五

研究對象之職位與年資在組織承諾上之比較



# 參考資料

## 範例一：

徐南麗、鍾明惠、阮湘琪、劉絮湄、劉文偉 (2013) · 護理人員健康促進行為之評估、*健康與建築雜誌*，**1(1)**，**37-46**。

[ Hsu, N.L., Chung, M.H., Juan, H.C., Liu, S.M., Liu, W.W. (2013) The Assessment of Health Promotion Behavior in Nurses. *Journal of Health and Architecture*, **1(1)**, **37-46.** ]

## 範例二

徐南麗(2008)·健保給付之護理費用·於陳月枝等著，*護理專業問題探討* (五版，543-554頁)·台北：華杏。[Hsu, N.L.(2008). Health Insurance and Nursing Cost. In Chen, Y.C. (Ed.). *Discussion on Professional Nursing Issues* (5th ed., pp.543-554).Taipei City, Taiwan, ROC: Farseeing.]

# 範例三：

American college of sports medicine(1988). Opinion statement on physical fitness in children and youth. *Medicine and Science in Sports and Exercise*, 20, 422-423.

Anderssen, N., & Wold, B. (1992). Parental and peer influences on leisure-time physical activity in young adolescents. *Research Quarterly for Exercise and Sport*, 63, 341-348.

- 1.按姓氏之英文字母順序排列
- 2.符號後空一格
- 3.期刊及卷採用斜體
- 4.期刊名稱大寫
- 5.英文字母及標點符號一律用半形
- 6.同一段落第二行開始內縮四個字母



## 範例四：

**Biddle, S., & Goudas, M. (1996). Analysis of children's physical activity and its association with adult encouragement and social cognitive variables. *Journal of School Health*, 66 (2), 75-78.**

**Boreham, C. C., Twisk, J., Savage, M. J. (1997). Physical activity, sport participation, and risk factors in adolescents. *Medicine and Science in Sports and Exercise*, 29, 788-793.**

- 1.按姓氏之英文字母順序排列
- 2.符號後空一格
- 3.期刊及卷採用斜體
- 4.期刊名稱大寫
- 5.英文字母及標點符號一律用半形
- 6.同一段落第二行開始內縮四個字母

## 範例五：

Greendorfer, S. L., & Ewing, M. E. (1981). Race and gender difference in childrens' socialization into sport. *Research Quarterly for Exercise and Sport*, 52, 301-310.

Huang, Y. C. (1994). *Relationship of sociode-mographic and physical activity variables to physical fitness of Taiwanese junior high school students*. Unpublished doctoral dissertation, The University of Texas, Austin.

若學校名稱中已經出現州名，則將州名除略。

# 範例六：

Norman, A., & Bente, W. (1992). Parental and peer influences on leisure-time physical activity in young adolescents. *Research Quarterly for Exercise and Sport*, 63(4), 341-348.

Raitakari, O. T., Taimela, S., Porkka, K.V.R. (1997). Associations between physical activity and risk factors for coronary heart disease: the Cardiovascular Risk in Young Finns Study. *Medicine and Science in Sports and Exercise*, 29, 1055-1061.

## 範例七：

O'Neil, J. M., & Egan, J. (1992). Men's and women's gender role journals: Metaphor for healing, transition, and transformation. In B. R. Wainrib (**Ed.**), *Gender issue across the life cycle* (pp. 107-123). New York: Springer.

引用書籍中的某一章節時，當書籍有多位作者共同撰書時，用大寫**Eds.** 但若是表達第幾版時，則用小寫**ed.**

# 範例八：

## ■引用翻譯書

Burns, N., & Grove, S. K. (2002) · *實用護理研究：指引、評論及運用* (陳貴敏、鄭靜瑜、曾月霞、顧雅莉、謝惠玲、王靜枝、顏妙芬、林惠賢、郭素珍譯) · 台中：滄海。(原著出版於2001)。

於文內引用--(原著作者·原著出版年/翻譯出版年)

如：(Burns & Grove, 2001/2002)。

# 四、修改文章注意事項

(一)校稿注意事項

(二)修改符號

(三)標點符號

# (一)校稿注意事項

1. 用紅筆於一校稿上標示錯誤，  
勿用藍筆或黑筆
2. 校稿共通語言
3. 全文敘述一致性
4. 文章層次性  
如：一、(一)、**1**、(**1**) ....

## (二) 修改符號

### 1. 交換

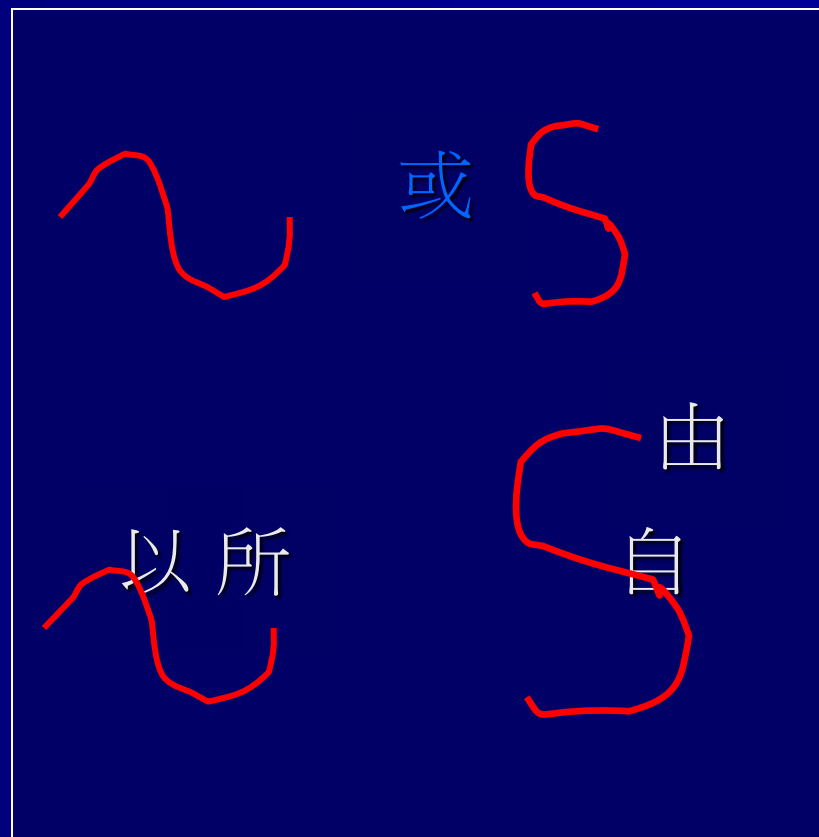



## (二) 修改符號

### 2. 增加



三民義  
主

## (二) 修改符號

### 3. 刪除不要的字



護理雜誌

## (二) 修改符號

### 4. 補遺漏的字

糖尿病

尿



## (二) 修改符號

### 5. 錯字改正



大學的評鑑

## (二) 修改符號

### 6. 上升或下降



or



華  
中 民國

## (二) 修改符號

### 7. 文字間需空格

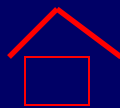

空一格

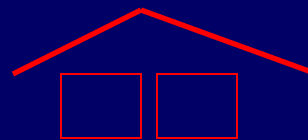

空兩格

## (二) 修改符號

### 8. 兩文字間需緊接



護 理

## (二) 修改符號

### 9. 移到前面

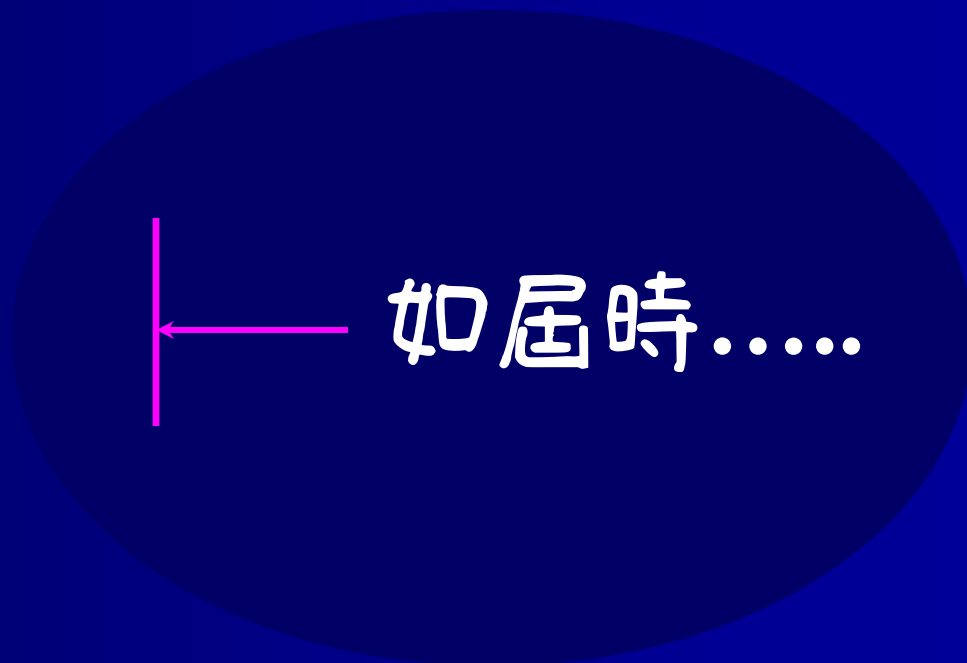



# 修改範例一

敬 邀

黑體

本公司將舉辦十五週年年社慶，敬備

茶點，恭請閣下務撥空攜眷光臨。

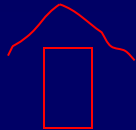

# 修改範例一

敬 邀

本公司將舉辦十五週年社慶，敬備

茶點，恭請 閣下務撥空攜眷光臨。

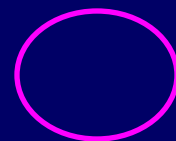

## 修改範例二

時間：中<sup>華</sup>民國87年11月6日

地點：本公司七樓客會室

攜帶物品：招 待卷



## 修改範例二

時間：中華民國87年11月6日

地點：本公司七樓會客室

攜帶物品：招待卷

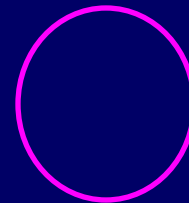

## (三) 標點符號

當我們說話時，會提高音亮來加強語氣，會停頓來表示語意說畢，而在文字表達上，標點符號便擔當著重要的角色。

例如：表示句子完結，詢問句，對話等。

有時候，標點符號更可將說話時較難表達的意思提出來，如直接引述別人的語句或文章。如果要讀者明白文章內容，便須正確運用標點符號了。

## (三) 標點符號：句點

1. 放在『意思完整，語氣已足的句子』後面。

例一：用在單句之後：你要帶弟弟去上學。

例二：用在複句之後：這學期，我們換了一間新的教室。

2. 『祈句末尾結束的時候』也可使用句號。

例一：請同學坐下來。

例二：小明，請將課本收起來。

### (三) 標點符號：句點

3.一段文章是由『二個以上的完整句子』串連而成的，並不是到最後一句話才使用句號。

例：不久，我們就把教室清掃得乾乾淨淨。大家高興極了，都想趕快坐下來好好上課。

## (三) 標點符號：逗點

1.因語氣的關係，在句子裡『可以停頓』的地方。

例一：許多年來，老鼠的敵人就是貓。

例二：荷葉上的露水，滾來滾去，閃閃發光像珍珠。

2.『上下句有關聯』的時候，以逗號隔開，使句子更完整，更有意義。

例：弟弟很喜歡夏天，因為，夏天可以去游泳池游泳。

(『弟弟很喜歡夏天』的後面可以使用句號，但是使用逗號更佳！)

3.句子之中，有『意思並列』的時候。

例：小朋友上課要專心，寫字要細心，走路要小心，做事要信心。



## (三) 標點符號：逗點

4. 句子中所要『強調的重點』，使用逗號來加強語氣。

例一：小心，現在是紅燈，不要走！

例二：口渴，疲倦，這時都解除了，我們又很有精神的前進了。

5. 用在稱呼之後。

例一：親愛的老師，明年再見！親愛的同學，多多保重！

例二：小伙子，題目出得真困難，只有二個人答對。

## (三) 標點符號

| 符 號     | 名 稱                                                                                                                                                                     | 句 號 |
|---------|-------------------------------------------------------------------------------------------------------------------------------------------------------------------------|-----|
| 位 置     | 占行中一格。                                                                                                                                                                  |     |
| 說 明     | 用在直述式文意已完足的句子。                                                                                                                                                          |     |
| 用 法 舉 例 | <p>一、用在單句之末：</p> <p>(一) <u>李大同</u>是一個品學兼優的好學生。</p> <p>(二) 去年冬天，我到國外去旅行。</p> <p>二、用在複句之末：</p> <p>(一) 自己不願意的事情，不要加到別人身上；自己所喜歡的事情，就應該想到別人。</p> <p>(二) 不患無位，患所以立。(論語里仁)</p> |     |

## (三) 標點符號

| 符 號     | ，                                                                                                                 | 名 稱 | 逗 號 |
|---------|-------------------------------------------------------------------------------------------------------------------|-----|-----|
| 位 置     | 占行中一格。                                                                                                            |     |     |
| 說 明     | 用來分開句內各語或表示語氣的停頓。                                                                                                 |     |     |
| 用 法 舉 例 | 一、用來分開句內各語：<br>（一）我國有廣闊的土地，豐富的物產，悠久的歷史，博大的文化。<br>（二）他洗了臉，穿好了衣服，吃了早飯，就上學去。<br>二、用來表示語氣的停頓：<br>（一）一輛十輪大卡車，撞倒了一個小孩子。 |     |     |

## (三) 標點符號

| 符 號     | 、                                                                                                                            | 名 稱 | 頓 號 |
|---------|------------------------------------------------------------------------------------------------------------------------------|-----|-----|
| 位 置     | 占行中一格。                                                                                                                       |     |     |
| 說 明     | 用在平列連用的單字、詞語之間，或標示條列次序的文字之後。                                                                                                 |     |     |
| 用 法 舉 例 | 一、用在平列連用的單字、詞語之間：<br><br>（一）喜、怒、哀、樂、愛、惡、欲，叫做七情。<br><br>（二） <u>子路</u> 、 <u>曾皙</u> 、 <u>冉有</u> 、 <u>公西華</u> 侍坐。（ <u>論語先進</u> ） |     |     |

## (三) 標點符號

| 符 號     | ；                                                                                                                                     | 名 稱 | 分 號 |
|---------|---------------------------------------------------------------------------------------------------------------------------------------|-----|-----|
| 位 置     | 占行中一格。                                                                                                                                |     |     |
| 說 明     | 用來分開複句中平列的句子。                                                                                                                         |     |     |
| 用 法 舉 例 | 一、 <u>英國</u> 人走路，眼注地下，像用全副精神注在走路上；<br><u>法國</u> 人走路，總是東張西望，像不把走路當一回事。<br>二、鯨魚是獸類，不是魚類；蝙蝠是獸類，不是鳥類。<br>三、仰視天，則明月斜掛，雲霞掩映；俯視地，則綠草如茵，川原無際。 |     |     |

## (三) 標點符號

| 符 號     | ：                                                                                                         | 名 稱 | 冒 號 |
|---------|-----------------------------------------------------------------------------------------------------------|-----|-----|
| 位 置     | 占行中一格。                                                                                                    |     |     |
| 說 明     | 用在總起下文，或舉例說明上文。                                                                                           |     |     |
| 用 法 舉 例 | 一、用在總起下文：<br><br>（一）列舉人、事、物：<br><br>1、出席會議人員有：專家、學者、各級代表、機關首長等。<br><br>2、國父對於民生主義，定了兩個辦法：第一是平均地權，第二是節制資本。 |     |     |

## (三) 標點符號

| 符 號     | 名 稱                                                                                                                                                                                          | 引 號 |
|---------|----------------------------------------------------------------------------------------------------------------------------------------------------------------------------------------------|-----|
| 位 置     | 左右符號各占行中一格。                                                                                                                                                                                  |     |
| 說 明     | 一、用來標示說話、引語、專有名詞，或特別用意的詞句。                                                                                                                                                                   |     |
| 用 法 舉 例 | <p>一、用來標示說話、引語、專有名詞，或特別用意的詞句：</p> <p>(一) 說話：</p> <p>1、我問他：「你有什麼意見？」他說：「我沒什麼意見。」</p> <p>(二) 引語：</p> <p>1、俗語說：「學如逆水行舟，不進則退。」</p> <p>(三) 專有名詞：</p> <p>1、「民生主義」是國父所創造的，目的在圓滿解決人民的食、衣、住、行等問題。</p> |     |

## (三) 標點符號

| 符 號     | ( )——                                                                                                                                                                                                           | 名 稱 | 夾注號 |
|---------|-----------------------------------------------------------------------------------------------------------------------------------------------------------------------------------------------------------------|-----|-----|
| 位 置     | ( ) 左右符號各占行中一格。<br>—— 左右符號各占行中兩格。(直行時相同)                                                                                                                                                                        |     |     |
| 說 明     | ( ) 或 —— 都是文中附加說明的符號。                                                                                                                                                                                           |     |     |
| 用 法 舉 例 | <p>一、在行文中純屬注釋上文的，多半用 ( )：</p> <p>(一) <u>蘇軾</u>，字<u>子瞻</u>，號<u>東坡居士</u>，<u>宋眉山</u>（今<u>四川省眉山縣</u>）人。</p> <p>二、在行文中為補充說明而文氣可以聯貫的，多半用 ——：</p> <p>(一) 在這個時期之內，她決定了她求學的宗旨——她要到<u>巴黎</u>去專修數學與物理——於是她便開始積蓄她求學的費用。</p> |     |     |



## (三) 標點符號

| 符 號     | ？                                                                                                                                    | 名 稱 | 問 號 |
|---------|--------------------------------------------------------------------------------------------------------------------------------------|-----|-----|
| 位 置     | 占行中一格。                                                                                                                               |     |     |
| 說 明     | 用在疑問句之後。                                                                                                                             |     |     |
| 用 法 舉 例 | 一、懷疑：<br>（一）世界難道不是個舞臺嗎？<br>（二）那麼用功的學生，會考不上學校？<br>二、發問：<br>（一）先生，您貴姓？<br>（二）你能說出「聰明」的相反詞來嗎？<br>三、反問：<br>（一）你不肯，難道我肯？<br>（二）你不要？你真的不要？ |     |     |

## (三) 標點符號

| 符 號     | ！                                                                                                                                                | 名 稱 | 驚嘆號 |
|---------|--------------------------------------------------------------------------------------------------------------------------------------------------|-----|-----|
| 位 置     | 占行中一格。                                                                                                                                           |     |     |
| 說 明     | 用在感嘆、命令、祈求、勸勉等語句之後。                                                                                                                              |     |     |
| 用 法 舉 例 | 一、感嘆：<br>（一）唉呀！這個人的膽子好大喲！（表驚訝）<br>（二）咳！這可怎麼好！（表嘆息）<br>二、命令：<br>（一）你胡說八道，出去！<br>三、祈求：<br>（一）阿彌陀佛，可別再颶風了！<br>四、勸勉：<br>（一）我們大家一起來努力創造我們共同的事業、共同的榮譽！ |     |     |

## (三) 標點符號

| 符 號     | ——                                                                                                            | 名 稱 | 破折號 |
|---------|---------------------------------------------------------------------------------------------------------------|-----|-----|
| 位 置     | 占行中二格。                                                                                                        |     |     |
| 說 明     | 表示語意的轉變、聲音的延續、時空的起止，或用為夾注。                                                                                    |     |     |
| 用 法 舉 例 | 一、語意的轉變：<br>（一）帶一卷書，走十里路，選一塊清靜地，看天，聽鳥，讀書；倦了時，和身在青草綿綿處尋夢去——<br>二、聲音的延續：<br>（一）啾——。<br>（二）鳴——鳴——鳴——，警報的聲音又響起來了。 |     |     |

## (三) 標點符號

| 符 號     | .....                                                                                                                                         | 名 稱 | 刪節號 |
|---------|-----------------------------------------------------------------------------------------------------------------------------------------------|-----|-----|
| 位 置     | 占行中二格。                                                                                                                                        |     |     |
| 說 明     | 用來表示節略原文或語句未完、意思未盡等。                                                                                                                          |     |     |
| 用 法 舉 例 | 一、節略原文：<br><br>（一） <u>劉鶚</u> 在 <u>黃河結冰記</u> 中，寫 <u>老殘</u> 洗完臉走向河隄，到悶悶地回到店裡睡覺為止，是敘事文的格式；而文中的「河面不甚寬，兩岸相距不到二里，……」，「看那河身不過百十丈寬，……」這幾小段，便又是記事文的格式。 |     |     |

## (三) 標點符號

| 符 號     | 名 稱   | 書名號                                                                                                       |
|---------|-------|-----------------------------------------------------------------------------------------------------------|
| 位 置     | ~~~~~ | 直行標在書名左旁，橫行標在書名之下。                                                                                        |
| 說 明     |       | 用在書名、篇名、歌曲名、影劇名等。                                                                                         |
| 用 法 舉 例 |       | 一、書名：<br>(一) <u>四書集註</u><br>(二) <u>中文大辭典</u><br>二、篇名：<br>(一) 書中之篇章名：<br>1. <u>孟子梁惠王</u><br>2. <u>荀子正名</u> |

## (三) 標點符號

| 符 號     | 名 稱                                                                                                | 專名號 |
|---------|----------------------------------------------------------------------------------------------------|-----|
| 位 置     | 直行標在專名左旁，橫行標在專名之下。                                                                                 |     |
| 說 明     | 用在人名、種族名、國名、地名、機構名等。                                                                               |     |
| 用 法 舉 例 | 一、人名：<br>(一) <u>孫中山</u> 先生<br>(二) 民族英雄 <u>鄭成功</u><br>二、種族名：<br>(一) <u>印地安</u> 族<br>(二) <u>阿美</u> 族 |     |

## (三) 標點符號

| 符 號     | •                                                      | 名 稱 | 音界號 |
|---------|--------------------------------------------------------|-----|-----|
| 位 置     | 占行中一格                                                  |     |     |
| 說 明     | 用在翻譯外國人名的名字與姓氏之間。                                      |     |     |
| 用 法 舉 例 | 一、 <u>馬克·吐溫</u><br>二、 <u>海倫·凱勒</u><br>三、 <u>喬治·華盛頓</u> |     |     |

# 五、結 論

一分耕耘，一分收穫！

一本**APA**工具書在手，多翻閱，

多看期刊文章，自己常寫作，

自然得心應手。



# 靜思語

福從做中得歡喜  
慧從善解得自在  
祝大家福慧雙修



## 六、問題與討論

1. 請討論圖形概念的注意事項
2. 請討論表格呈現應注意事項
3. 請找出雜誌內非照**APA**寫法之參考資料  
並依**APA**正確寫法

## 七、參考資料

徐南麗、王如華、黃璉華、劉雪娥、陳品玲、  
徐曼瑩等著 (2007) · 護理研究導論 ·  
台北：偉華。

陳玉玲、王明傑合譯 (1994) · 美國心理協會出版  
手冊 · 台北：雙葉。

鍾聿琳、曹麗英、林梅香、蔡秀鸞、戎瑾如、林惠  
如等著 (2007) · 護理實務研究與應用 · 台  
北：高立。

## 七、參考資料

**American Psychological Association (2010).**  
*Publication manual of the American Psychological Association (6th ed.).*  
Washington, DC: Author.

**Munroe, C., Cook, D. (Eds.) (1998).** *Systematic Review : Synthesis of Best Evidence for Health Care Decisions.* Philadelphia : American College of Physicians.

## 七、參考資料

**Polit, D. F., & Beck, C. T. (2006).**  
***Essentials of nursing research : Methods, appraisal, and utilization.*** Philadelphia :  
Lippincott.

**Polit, D. F., & Hungler, B. P. (2005).** ***Nursing research : Principles and methods.*** (5th ed.) . Philadelphia : Lippincott.

# 八、課後作業

- 1. 請選出一個雜誌並依投稿類別修改你的文章**
- 2. 至少用五種符號修改文章**
- 3. 至少用五種方法修改標點符號**

## 九、考題

1. 請選出一篇摘要並依修改符號修改
2. 請改正此摘要之標點符號

# 摘要

本研究目的在於瞭解情緒狀態對慢性阻塞性肺疾病病  
患生活品質的影響的相關性研究，係採橫斷式探討性、相關  
性研究設計以隨機抽樣法及結構式問卷進行調查，選取北  
部某地區醫院胸腔內科住院患者20位為研究對象，於民國  
98年5月1日至98年5月31日進行資料的收集，研究工具包  
括「個人基本資料表」、「情緒狀態評估量表」、「慢性阻塞  
性肺疾病的病患生活品質量表等參部份量表。研究結果分析  
出患者年齡、教育程度、抽菸史以及情緒狀態  
在壓力、疲憊、憂鬱與生活品質有顯著差異( $p < .05$ )，然  
而情緒狀態是影響慢性阻塞性肺疾病患者生活品質的重要  
因子。藉由本研究的結果可因使護理人員瞭解慢性阻塞性肺疾  
病患生活品質的影響，以提升照護品質及增加患者生活品  
質之適應能力。

關鍵字：慢性阻塞性肺疾病、情緒、生活品質